

LID BASKET OR MULTI-USE BASKET

Installation Instructions

Inspect all parts and read all instructions prior to beginning assembly and installation.

Parts Included

- A. Wire Basket Assembly
- B. Sliding Base Assembly
- C. (4) Mounting Screws

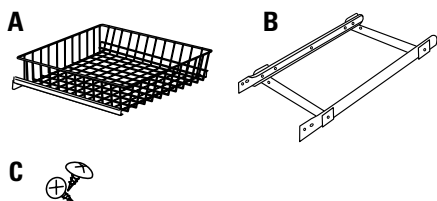

Step 1 Place sliding base assembly (B) on cabinet floor, 1/2" to 3/4" from front of cabinet. Close door to make sure the unit will not hold the door open. Fasten in place using four (4) screws provided (C).

Optional Step

To avoid splitting wood you may mark placement of mounting holes with a pencil, remove unit and drill pilot holes for fastening screws.

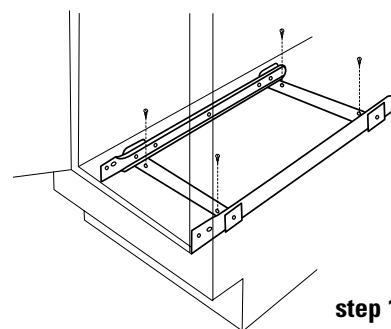

step 1

Step 2 Slide basket into sliding base assembly by inserting wheels on basket into tracks on slide bracket assembly. The basket should move freely along the track. Assembly and installation are now complete.

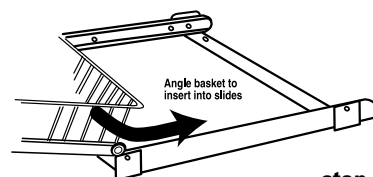

step 2

Tools Required

- Phillips Head Screwdriver
- Drill with 1/16" (1.5mm) bit for drilling pilot holes
- Pencil

Product Assemblies

- LB11
- LB14
- MU11
- MU14



Real Solutions
For Real Life.™

KNAPE & VOGT MANUFACTURING COMPANY

P.O. Box 191, Muncie, IN 47308

0.899.6535 • 765.288.8730 • Fax 765.288.0851 • www.kv.com

RN-261EFS 04/03

Liste des pièces

- A. Un Panier Grillagé
- B. Ensemble du Support Couissant
 - . (4) Vis de Montage

Lista de la piezas

- A. Ensamblaje de la cesta de alambre
- B. Ensamblaje de la base deslizable
 - . (4) Tornillos de montaje

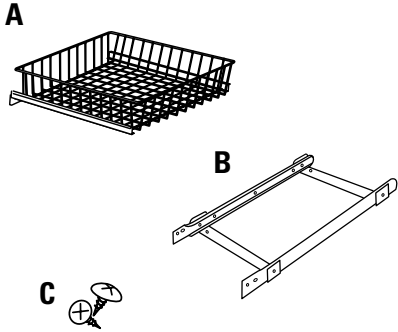

Outils indispensables

- Tournevis à Tête Cruciforme
- Perceuse avec mèche de 1/16 (1.5mm) po pour les trous pilotes
- Crayon

Herramientas Necesarias

- Destornillador Phillips
- Taladro con una broca de 0.16 cm. (1.6mm) para taladrar los agujeros pilotos
- Lápiz

Assemblages

Ensamblaje de productos

- B11
- B14
- MU11
- MU14

NOTICE DE MONTAGE

Panier avec couvercle ou panier tous usages

Inspectez toutes les pièces et lisez toutes les instructions avant de procéder à l'assemblage et à l'installation.

Étape 1

Placez l'embase coulissante (B) sur le plancher de l'armoire, 12,7 mm à 19,5 mm (1/2 in. à 3/4 in.) en retrait de l'avant de l'armoire. Fermez la porte pour s'assurer que l'assemblage ne va pas gêner le mouvement de la porte. Attachez en place à l'aide des quatre (4) vis fournies (C).

Étape Facultative

Afin d'éviter de fendre le bois, vous pouvez marquer l'emplacement des trous de montage avec un crayon, enlever l'unité et percer de trous pilotes pour les vis de fixation.

Étape 2

Glissez la corbeille dans l'ensemble du support coulissant en insérant les roues de la corbeille dans les coulisses de l'ensemble du support coulissant. La corbeille devrait se déplacer librement le long de la coulisse.

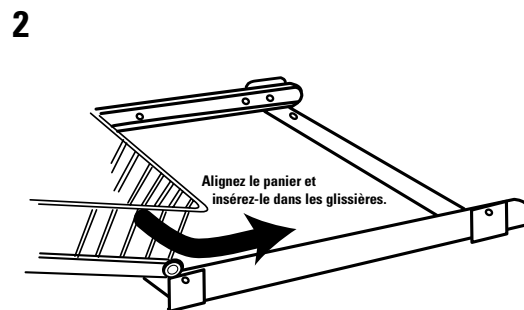
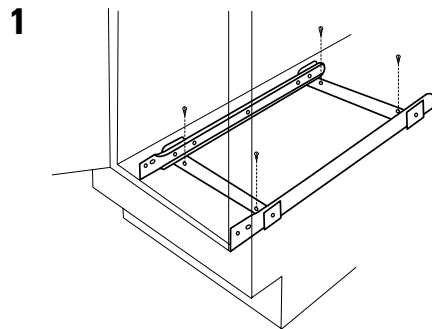

INSTRUCCIONES DE INSTALACIÓN

Tapa y cesta de usos múltiples

Inspeccione todas las piezas y lea todas las instrucciones antes de comenzar con el armado y la instalación.

Paso 1

Coloque el ensamblaje de la base deslizable (B) en el suelo del gabinete, entre 1.3 cm. y 1.9 cm. desde la parte frontal del gabinete. Cierre la puerta para asegurarse que el ensamblaje no sirva de estorbo manteniendo la puerta abierta. Sujete en el lugar apropiado usando los cuatro (4) tornillos provistos (C).

Paso opcional

Para evitar que la madera se cuarteé, podrá marcar la posición de los agujeros de montaje con un lápiz, luego saque la unidad y taladre los agujeros pilotos para sujetar los tornillos.

Paso 2

Deslice cesta al ensamblaje de la base deslizable al introducir las ruedas de la cesta en los surcos del ensamblaje de la abrazadera de los rieles de deslizar. La cesta debe moverse fácilmente a lo largo del riel. El armado y la instalación ahora están completos.

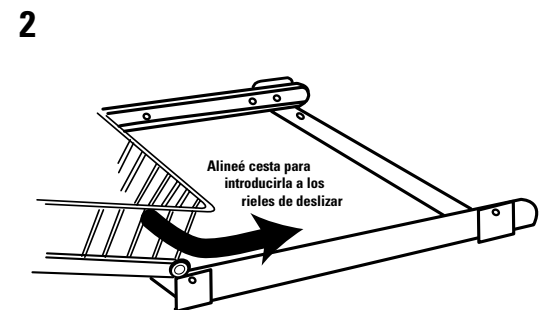
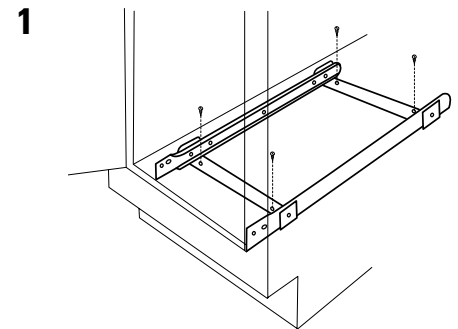

KNAPE & VOGT MANUFACTURING COMPANY

P.O. Box 191, Muncie, IN 47308

899.6535 • 765.288.8730 • Fax 765.288.0851 • www.kv.com